

# SERIE A TIRANTE

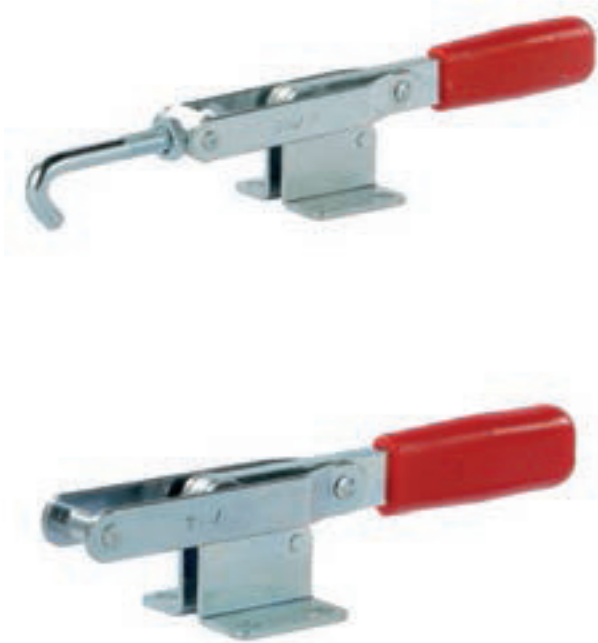

## SERIE A TIRANTE (ESECUZIONE LEGGERA)

**Materiale:** Lamiera zincata

**Perni rivettati e tirante:** Acciaio zincato

**Impugnature:** Poliuretano colore rosso; resistente agli olii, grassi ed altri agenti chimici.

### Esecuzione:

Forma T è fornita di un perno per la trazione;

Forma TF è fornita di aggancio ad uncino per la trazione

### Caratteristiche ed applicazioni:

Gli attrezzi di questa serie assicurano una buona chiusura di coperchi.

La posizione del tirante filettato può essere regolata entro un certo intervallo (vedi quota "D") per incontrare le esigenze di utilizzo.

Durante il montaggio fra le superfici a contatto viene interposto uno speciale grasso.

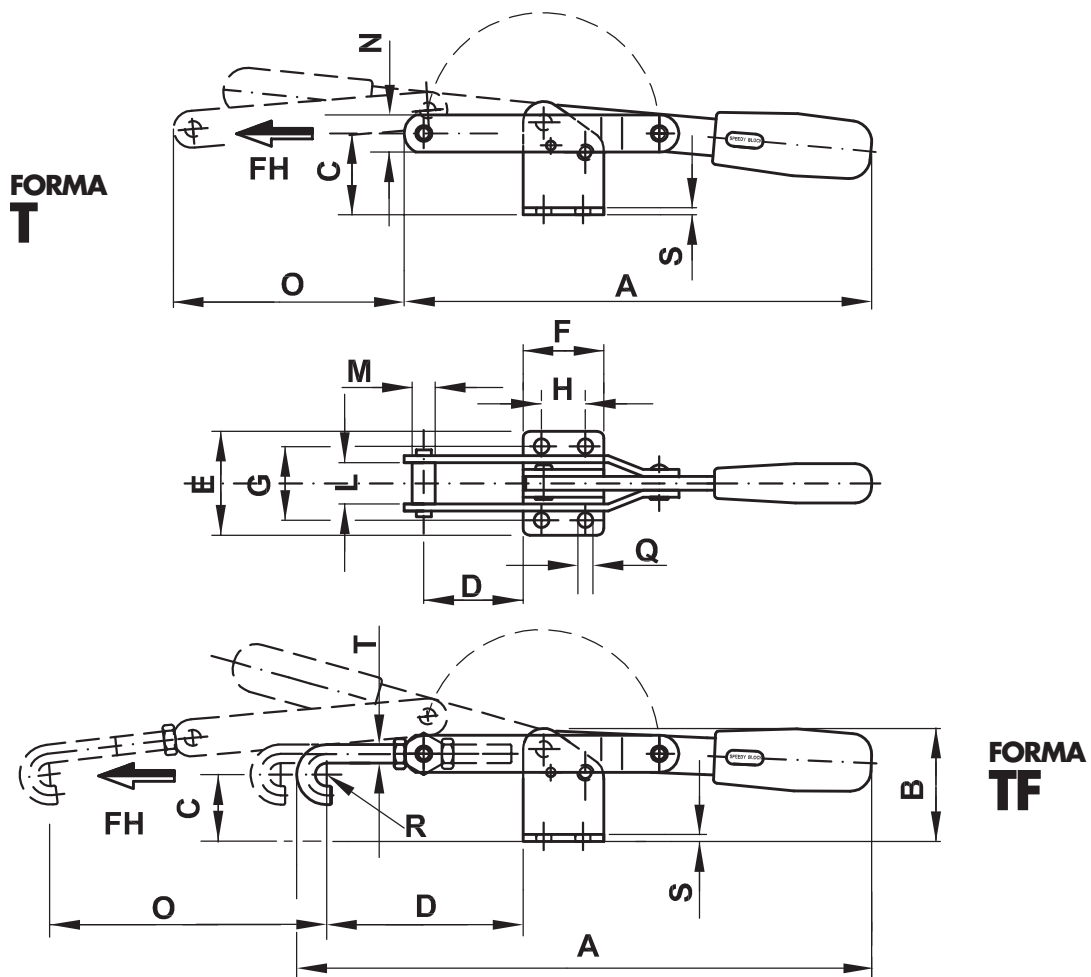
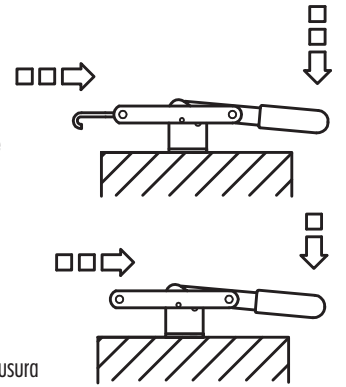

Codice	Descrizione	A	B	C	D	E	F	G	H	L	M	N	O	Q	R	S	T	Fh (daN)	gr.
AL200	200/T	203	49	37	43	45	35	32	19	18	10	16	100	6,5		3		200	300
AL205	200/TF	250	49	29	85÷105	45	35	32	19			16	100	6,5	5	3	M8	200	380
AL300	300/T	226	49	35	43	60	48	45	32	21	10	18	104	8,5		3		300	460
AL305	300/TF	305	49	25	90÷120	60	48	45	32			18	104	8,5	6	3	M10	300	560
AL400	400/T	278	60,5	43	45,5	84	54	60,5	28,5	26	14	25	160	10,5		5		400	1000
AL405	400/TF	343	60,5	30	105÷135	84	54	60,5	28,5	26		25	160	10,5	7	5	M12	400	1200